

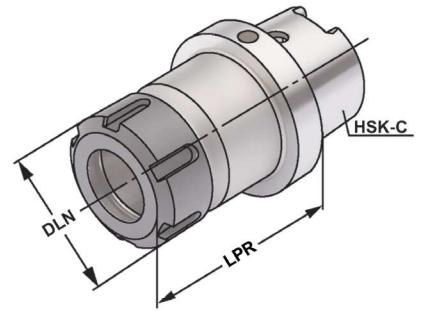

**Verwendung:**  
 Zur Aufnahme von Werkzeugen mit Zylinderschaft in Spannzangen.

**Application:**  
 For mounting straight-shank tools in collets.

**Application:**  
 Destiné à recevoir les outils avec les queues de forme cylindrique dans les pinces de serrage.



ISO 12164 Form C  $\leq 3\mu\text{m}$  G6.3 15.000 min<sup>-1</sup> ISO 15488

13.04

5

Bestell-Nr. Order no. Référence	HSK	DCONWS Spannbereich Capacity   Capacité	Typ	LPR	DLN
C25.02.07.M <sup>1</sup>	HSK-C 25	1 - 7	4008E   ER 11   Mini	40	16
C25.02.10.M <sup>1</sup>	HSK-C 25	1 - 10	426E   ER 16   Mini	55	22
C32.02.10 <sup>2</sup>	HSK-C 32	1 - 10	426E   ER 16	60	28
C40.02.10.M <sup>1</sup>	HSK-C 40	1 - 10	426E   ER 16   Mini	70	22
C40.02.10 <sup>2</sup>	HSK-C 40	1 - 10	426E   ER 16	60	28
C40.02.16	HSK-C 40	2 - 16	430E   ER 25	70	42
C40.02.20	HSK-C 40	2 - 20	470E   ER 32	75	50
C40.02.26	HSK-C 40	3 - 26	472E   ER 40	85	63
C50.02.10 <sup>2</sup>	HSK-C 50	1 - 10	426E   ER 16	60	28
C50.02.10.1	HSK-C 50	1 - 10	426E   ER 16	100	28
C50.02.16	HSK-C 50	2 - 16	430E   ER 25	70	42
C50.02.20	HSK-C 50	2 - 20	470E   ER 32	80	50
C50.02.26	HSK-C 50	3 - 26	472E   ER 40	80	63
C63.02.10 <sup>2</sup>	HSK-C 63	1 - 10	426E   ER 16	60	28
C63.02.10.1	HSK-C 63	1 - 10	426E   ER 16	100	28
C63.02.16	HSK-C 63	2 - 16	430E   ER 25	70	42
C63.02.20	HSK-C 63	2 - 20	470E   ER 32	75	50
C63.02.26	HSK-C 63	3 - 26	472E   ER 40	80	63
C80.02.10 <sup>2</sup>	HSK-C 80	1 - 10	426E   ER 16	100	28
C80.02.10.1	HSK-C 80	1 - 10	426E   ER 16	160	28
C80.02.20	HSK-C 80	2 - 20	470E   ER 32	80	50
C80.02.26	HSK-C 80	3 - 26	472E   ER 40	85	63
C100.02.10 <sup>2</sup>	HSK-C 100	1 - 10	426E   ER 16	100	28
C100.02.10.1 <sup>2</sup>	HSK-C 100	1 - 10	426E   ER 16	160	28
C100.02.20	HSK-C 100	2 - 20	470E   ER 32	80	50
C100.02.26	HSK-C 100	3 - 26	472E   ER 40	90	63

<sup>1</sup> Minimutter <sup>2</sup> Sechskantmutter  
<sup>1</sup> Mini nut <sup>2</sup> Hexagonal clamping nut  
<sup>1</sup> Écrous mini <sup>2</sup> Écrous hexagonal

**Lieferumfang:** Mit gewichteter Spannmutter  
**Delivery:** With balanced clamping nut  
**Livraison:** Avec écrou de serrage équilibré

